

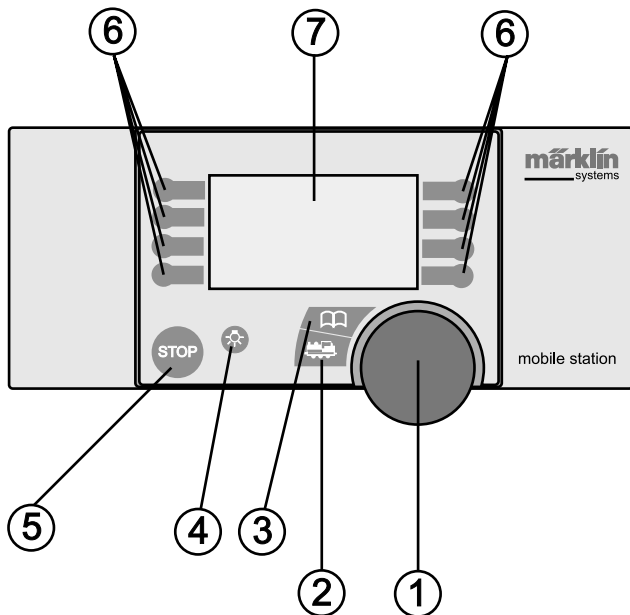

Deutsch	4 / 6
Technische Hinweise für Mobile Station	38
Anhang	42
Belegungs-Tabelle	58 – 59
English	4 / 10
Technical Information for the Mobile Station	38
Appendix	42
Belegungs-Tabelle	58 – 59
Français	5 / 14
Remarques techniques concernant la Mobile Station	39
Annexe	42
Belegungs-Tabelle	58 – 59
Nederlands	5 / 18
Technische opmerkingen voor het Mobile Station	39
Aanhangsel	42
Belegungs-Tabelle	58 – 59
Español	5 / 22
Indicaciones técnicas para la Mobile Station	40
Véase anexo	42
Belegungs-Tabelle	58 – 59
Italiano	5 / 26
Avvertenze tecniche per Mobile Station	40
Appendice	42
Belegungs-Tabelle	58 – 59
Svenska	5 / 30
Tekniska anvisningar till Mobile Station	41
Bilaga	42
Belegungs-Tabelle	58 – 59
Dansk	5 / 34
Tekniske henvisninger til Mobile Station	41
Tillæg	42
Belegungs-Tabelle	58 – 59

Bedienungsfläche

- 1 – Drehregler
- 2 – Taste Lok/OK
- 3 – Taste Menü/ESC
- 4 – Schalttaste Beleuchtung
- 5 – STOP-Taste
- 6 – Funktionstasten
- 7 – Grafikdisplay mit
 - a) Funktionsanzeige (bis zu 9 Anzeigen)
 - b) Darstellung Loktyp
 - c) Lokbezeichnung
 - d) Geschwindigkeitsanzeige
 - e) Fahrtrichtungsanzeige



Upper Surface with Controls

- 1 – Speed Control Knob
- 2 – Button Locomotive/OK
- 3 – Button Menu/ESC
- 4 – On/Off Button for Headlights
- 5 – STOP-Button
- 6 – Auxiliary Function Buttons
- 7 – Graphic Display with
 - a) Auxiliary Function Indicator (up to 9 indicators)
 - b) Representation of the Locomotive Type
 - c) Locomotive Designation
 - d) Speed Indicator
 - e) Direction Indicator

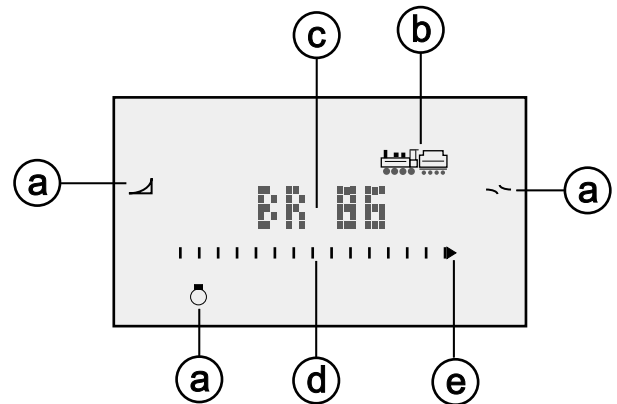

Face supérieure

- 1 – Régulateur
- 2 – Touche Loc/OK
- 3 – Touche Menu/ESC
- 4 – Touche éclairage
- 5 – Touche STOP
- 6 – Touches de fonction
- 7 – Ecran graphique avec
 - a) Indicateur de fonction (jusqu'à 9 indications)
 - b) Représentation du type de locomotive
 - c) Désignation de la locomotive
 - d) Indicateur de vitesse
 - e) Indicateur de sens de marche

Bedieningspaneel

- 1 – Draairegelaar
- 2 – Toets loc/OK
- 3 – Toets menu/ESC
- 4 – Schakeltoets verlichting
- 5 – STOP-toets
- 6 – Functietoetsen
- 7 – Grafischdisplay met
 - a) Functieweergave (tot 9 weergaven)
 - b) Weergeven van het locomotieftype
 - c) Locomotief omschrijving
 - d) Snelheidsweergave
 - e) Rijrichtingsweergave

Cuadro de mandos

- 1 – Regulador de velocidad
- 2 – Tecla Loc/OK
- 3 – Tecla menú/ESC
- 4 – Tecla alumbrados
- 5 – Tecla STOP
- 6 – Teclas funciones
- 7 – Display gráfico con
 - a) Indicación funciones (hasta 9)
 - b) Mención tipo de locomotora
 - c) Nombre de la locomotora
 - d) Marca velocidad
 - e) Indica sentido de marcha

Plancia di manovra

- 1 – Regolatore rotativo
- 2 – Tasto Lok/OK
- 3 – Tasto Menü/ESC
- 4 – Tasto di commutazione illuminazione
- 5 – Tasto di arresto (STOP)
- 6 – Tasti funzione
- 7 – Visore grafico con
 - a) Indicazione delle funzioni (sino a 9 indicazioni)
 - b) Raffigurazione del tipo di locomotiva
 - c) Denominazione della locomotiva
 - d) Indicazione della velocità
 - e) Indicazione della direzione di marcia

Användningsyta

- 1 – Vridreglage
- 2 – Tangent lok/OK
- 3 – Tangent Meny/ESC
- 4 – Kopplingstangent belysning
- 5 – STOP-tangent
- 6 – Funktionstangent
- 7 – Grafikdisplay med
 - a) Funktionsdisplay (visar upp till 9)
 - b) Bild på loktyp
 - c) Lokbeteckning
 - d) Visning av hastighet
 - e) Visning av körriktning

Betjeningsoverflade

- 1 – Drejeregulator
- 2 – Tast Lok/OK
- 3 – Tast Menü/ESC
- 4 – Tænd-/slukstast til belysning
- 5 – STOP-tast
- 6 – Funktionstaster
- 7- Grafikdisplay med
 - a) Funktionsdisplay (viser indtil 9 funktioner)
 - b) Visning af lokomotivtype
 - c) Lokomotivbetegnelse
 - d) Hastighedsvisning
 - e) Visning af køretning

Gebruiksmogelijkheden van het Mobile Station

Los apparaat 60652, apparaat uit Spoor 1 - startsets:

- Geschikt voor Märklin H0 en 1.
- Maximale uitgangsstroom: 1,9 A (met Transformer 60052).
- Aansluiten alleen via de speciale aansluitbox.
- Nummer in de bodem van het apparaat: "60651" (!)

Apparaat uit de Märklin H0 - startsets:

- Geschikt voor Märklin H0.
- Maximale uitgangsstroom: 1,2 A (met Transformer 60052).
- Aansluiten alleen via de speciale aansluitbox.
- Nummer in de bodem van het apparaat: "60652".

De uitgangsstroom is voldoende voor 2-3 rijdende locomotieven. Door rijtuigen met binnenverlichting, ingeschakelde rookgeneratoren, ingeschakelde geluidsmodules e.d. kan dit aantal verminderen. Voor modelbanen met meerdere verbruikers is het Central Station beter geschikt. Het Mobile Station kan dan weer als rijregelaar worden gebruikt.

Mobile Station aansluiten

1. Controleer of de netstekker uit de wandcontactdoos is genomen.
2. Controleer of de transformator resp. de netvoeding geschikt is voor de gebruikte netspanning (waarde van de netspanning, waarde van de frequentie). Deze gegevens bevinden zich op het typeplaatje op de transformator/netvoeding.
3. Het Mobile Station aansluiten. Het eerste Mobile Station moet op de linker 10-polige aansluitbus van de aansluitbox aangesloten worden.
4. Transformator of de netvoeding aan de aansluitbox aansluiten.
(=> Aanhangsel A)

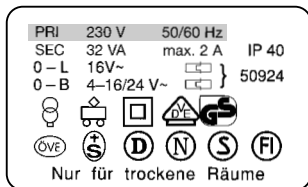

Het in gebruik nemen

Het Mobile Station reageert nadat de stekker van netvoeding/transformator in de wandcontactdoos is gestoken met:

1. Korte inschakelfase (tekst "MÄRKLIN" in het display).
2. Mobile Station schakelt direct in de bedrijfsmodus.
(=> Aanhangsel B)

Bij het Mobile Station worden de te besturen locomotieven uit de loclijst gekozen. Aangezien er vanaf de fabriek geen locomotieven in de loclijst zijn opgenomen, springt de weergave direct naar de modus voor het invoeren van de locs in de loclijst ("NIEUWE LOC"). Mobile Stations uit de startsets hebben vanaf de fabriek al locs in de loclijst.

Loc in de loclijst opnemen

Mogelijkheid A: mfx-locomotieven melden zichzelf aan.
Mogelijkheid B: loc wordt uit de databank overgenomen.
Mogelijkheid C: loc wordt via het adres ingesteld.

Mogelijkheid A:

Loc met ingebouwde mfx-decoder, voor het inschakelen van de baan, op de rails zetten. Tijdens het inschakelen stuurt de mfx-loc zijn gegevens naar het Mobile Station. Zodra het Mobile Station klaar is en in de bedrijfsmodus is gekomen kan deze loc uit de loclijst gekozen worden.

(=> Aanhangsel C)

Opmerking: als in de loclijst 10 locomotieven zijn opgenomen, kan er geen nieuwe loc meer in de loclijst opgenomen worden. In dat geval een locomotief uit de loclijst wissen (=> pag 20) en daarna de mfx-locomotief weer opnieuw aan laten melden.

Mogelijkheid B:

1. Menu/ESC-toets indrukken.
2. Draairegelaar verdraaien tot "NIEUWE LOC" verschijnt.
3. Op de draairegelaar drukken.
4. Draairegelaar verdraaien tot "DATABANK" verschijnt.
5. Op de draairegelaar drukken.
6. Draairegelaar verdraaien tot het artikelnummer van de loc verschijnt.
7. Lok/OK-toets indrukken. De weergave springt automatisch terug naar het bedieningsniveau.

(=> Aanhangsel D)

Mogelijkheid C:

1. Menu/ESC-toets indrukken.
2. Draairegelaar verdraaien tot "NIEUWE LOC" verschijnt.
3. Op de draairegelaar drukken.
4. Draairegelaar verdraaien tot "ADRES" verschijnt.
5. Op de draairegelaar drukken.

6. Draairegelaar verdraaien tot het adres van de loc verschijnt.
 7. Op de draairegelaar drukken.
 8. Draairegelaar verdraaien tot het gewenste symbool verschijnt.
 9. Lok/OK-toets indrukken. De weergave springt automatisch terug naar het bedieningsniveau.
- (=> Aanhangsel E)

Tip: bij elke invoer in de loclijst kan het adres of de naam in het display veranderd worden (pag. 19/20). Invoeringen vanuit de databank kunnen zodoende ook voor andere toepassingen gebruikt worden.

Loc besturen

Draairegelaar naar rechts – loc gaat sneller rijden.
 Draairegelaar naar links – loc gaat langzamer rijden.
 De balk in het display die de snelheid weergeeft verandert met de ingestelde snelheid.

Op de draairegelaar drukken – de rijrichting verandert.
 Gelijktijdig wisselt de rijrichtingweergave en de richting van de balk van de snelheidsweergave.

Functietoets indrukken
 – de desbetreffende functie wordt geschakeld.

Let op a.u.b:

- Bij locomotieven uit de databank worden de functies (indien voorhanden in het model) als symbolen in het display weergegeven. Alleen die functies zijn te schakelen.
- De verlichting wordt meestal via de aparte verlichtingstoets geschakeld.
- Locs die via het adres in de loclijst ingevoerd werden hebben geen weergave van de functies in het display. In dat geval schakelt de verlichtingstoets de functie "function" en de 4 functietoetsen links naast het display de functies f1, f2, f3 en f4 (van boven naar beneden).

Wisselen van loc

1. Toets loc/OK drukken.
 2. Draairegelaar verdraaien tot de gewenste loc verschijnt.
 3. Toets loc/OK drukken.
- (=> Aanhangsel F)

Aansluitend kan de nieuw gekozen loc bestuurd worden. De voorheen gekozen loc rijdt met de laatst ingestelde snelheid verder!

Noodstop

Indrukken van de STOP-toets: de baan wordt stroomloos geschakeld. Alle voertuigen komen tot stilstand. In het display verschijnt de melding "STOP".

Door nogmaals op de stop-toets te drukken wordt de voedingspanning naar de baan weer ingeschakeld.

Opmerking: bij een kortsluiting of overbelasting schakelt het systeem automatisch in de stop-toestand. Zoek in dat geval de oorzaak van de storing en los deze op. Daarna drukt u weer op de stop-toets om het bedrijf weer in te schakelen. Schakelt het systeem opnieuw uit dan is de storing nog niet opgelost.

Loc gegevens wijzigen

Voorwaarde: de loc is in de loclijst opgenomen.
 Bij een loc met de adresinstelling via het Mobile Station: alleen deze loc mag zich in de door het Mobile Station van stroom voorziene baandeel bevinden.

Bij locomotieven met mfx-decoder is geen adreswijziging noodzakelijk. Daarom komt deze insteloptie voor deze artikelen te vervallen.

Adres wijzigen

1. Loc tot stilstand brengen.
 2. Menu/ESC-toets indrukken.
 3. Draairegelaar verdraaien tot "WYZIG LOC" verschijnt.
 4. De draairegelaar indrukken.
 5. Draairegelaar verdraaien tot "ADRES" verschijnt.
 6. De draairegelaar indrukken.
 7. Draairegelaar verdraaien tot het gewenste adres verschijnt.
 8. De draairegelaar indrukken.
- Bij locs met een codeerschakelaar moet het gewenste adres op de decoder ingesteld worden.

(=> Aanhangsel G)

Alleen bij locomotieven waarvan het adres via het Mobile Station kan worden ingesteld:

9. In het display verschijnt de vraag "PROG LOC?". Druk op de toets menu/ESC-toets: locadres wordt in de invoer gewijzigd.
 Indrukken van de draairegelaar: het locadres wordt via data-transport gewijzigd.

(=> Aanhangsel H)

Opmerking: punt 9 werkt alleen dan, als de loc daarvoor is voorbereid, als de loc door het Mobile Station van stroom voorzien wordt, de loc goed contact heeft met de rails en er zich geen andere locomotieven in dezelfde stroomkring bevinden.

Omschrijving in het display wijzigen

Voorwaarde: in het display worden de te wijzigen loc gegevens weergegeven.

1. Menu/ESC-toets indrukken.
2. Draairegelaar verdraaien tot "WYZIG LOC" verschijnt.
3. Draairegelaar indrukken.
4. Draairegelaar verdraaien tot "NAAM" verschijnt.
5. Draairegelaar indrukken.
6. Draairegelaar verdraaien en daarmee de eerste letter veranderen.
7. Draairegelaar indrukken. Nu kan door het verdraaien van de draairegelaar de tweede letter veranderd worden.
8. Verder met de volgende commando's:
 - Indrukken van de draairegelaar: ga één plaats naar voren.
 - Indrukken van de menu/ESC-toets: ga één plaats terug.
 - Indrukken van de loc/OK-toets: overnemen van de nieuwe omschrijving.

(=> Aanhangsel I)

Aanbevolen lengte van de omschrijving: 10 letters.

Tip: Letters kunnen via overschrijven met een andere teken worden gewist. Spaties (■) aan het eind van de invoer worden bij overname van de invoer verwijderd.

Loc uit de lijst wissen

Voorwaarde: rijstap = 0 (loc staat stil)

1. Loc/OK-toets indrukken.
2. Draairegelaar verdraaien tot de te verwijderen loc verschijnt.
3. Loc/OK-toets indrukken.
4. Menu/ESC-toets indrukken.
5. Draairegelaar verdraaien tot "LOC WISSEN" verschijnt.
6. Draairegelaar indrukken. In het display verschijnt de bevestigingsvraag "LOC WISSEN?".
7. Bevestigen door het indrukken van de loc/OK-toets.

(=> Aanhangsel J)

Opties

In dit menu kan de taalversie ingesteld en de Mobile Station in de fabrieksinstellingen teruggezet worden. Het ondernemu "INFO" is alleen voor reparatiedoeleinden en niet geschikt voor dagelijks gebruik.

Taalversie

Instelbare talen: Duits, Engels, Frans, Nederlands.

1. Menu/ESC-toets indrukken.
2. Draairegelaar verdraaien tot "OPTIES" verschijnt.
3. De draairegelaar indrukken.
4. Draairegelaar verdraaien tot "TAAL" verschijnt.
5. De draairegelaar indrukken.
6. Draairegelaar verdraaien tot de gewenste taal verschijnt.
7. Loc/OK-toets indrukken.

(=> Aanhangsel K)

BASIS INST

Belangrijk: alle loc gegevens in de lijst (inclusief wijzigingen / adres / naam) gaan bij een reset verloren. Bij een Mobile Station uit een startset worden, na een reset, de fabrieksgegevens van de locomotief(en) uit deze startset weer in de loclijst geschreven.

1. Menu/ESC-toets indrukken.
2. Draairegelaar verdraaien tot "OPTIES" verschijnt.
3. De draairegelaar indrukken.
4. Draairegelaar verdraaien tot "BASIS INST" verschijnt.
5. De draairegelaar indrukken.
6. Draairegelaar indrukken. In het display verschijnt de bevestigingsvraag "BASIS INST?". Indrukken van de loc/OK-toets: de reset wordt uitgevoerd en keert terug in de basisinstelling. Door meermaals op de menu/ESC-toets te drukken komt u terug in het hoofdmenu zonder dat er een reset wordt uitgevoerd.

Belangrijk: als bij het inschakelen van de voedingsspanning van het Mobile Station, de stop-toets en de rijregelaar langer dan 1 seconde gelijktijdig ingedrukt worden gehouden, wordt er een RESET uitgevoerd zonder dat er om een bevestiging gevraagd wordt!

Andere locomotiefparameters instellen

Deze wijze van instellen werkt alleen bij mfx-locomotieven of bij locomotieven met een decoder die ingesteld kan worden door gegevensoverdracht. Deels beschikken die decoders ook alleen maar over enkele van de onderstaande instelmogelijkheden.

Mogelijke instelmogelijkheden:

- MAX.SNELH. – Maximumsnelheid
- OPTREKKEN – Optrekvertraging
- AFREMMEN – Afremvertraging
- VOL – Volume
- BASIS INST – Terugzetten van de locdecoder op de fabrieksinstelling

Belangrijk: de "BASIS INST" van de locdecoder (nevenmenu "WYZIG LOC") niet verwarren met de "BASIS INST" van het Mobile Station (nevenmenu "OPTIES").

1. Menu/ESC-toets indrukken.
2. Draairegelaar verdraaien tot "WYZIG LOC" verschijnt.
3. De draairegelaar indrukken.
4. Draairegelaar verdraaien tot "MAX.SNELH.", "OPTREKKEN", "AFREMMEN", "VOL" of "BASIS INST" (afhankelijk van de gewenste wijziging) verschijnt.
5. De draairegelaar indrukken.
6. In het display verschijnt het begrip en daaronder een instelbalk. Door aan de draairegelaar te draaien verandert de instelbalk. Korte balk: lagere maximumsnelheid, kortere vertraging e.d. Een langere balk betekent telkens het tegenovergestelde.
7. Door op de draairegelaar te drukken wordt de nieuwe instelling door de decoder overgenomen. Tijdens het weergeven van "PROG" in het display in geen geval de voedingsspanning onderbreken.

(=> Aanhangsel M)

Het verschil bij het nevenmenu "BASIS INST" vanaf stap 6.

6. In het display verschijnt de bevestigingsvraag "BASIS INST?". Door het indrukken van de draairegelaar wordt de decoder terug gezet in de fabrieksinstelling. Tijdens het weergeven van "PROG" in het display in geen geval de voedingsspanning onderbreken.

Gebruik van een tweede Mobile Station

Aansluiten alleen mogelijk met de adapterkabel (nr. 610 479). De middelste aansluitbus op de aansluitbox is bedoeld voor een tweede Mobile Station.

Opmerking:

Technische omschrijving voor het hoofdapparaat: Master
Omschrijving voor het tweede bedieningsapparaat: Slave
Aansluiting: Aanhangsel N

Na het inschakelen:

- Het tweede apparaat krijgt informatie van het hoofdapparaat (loclijst). De eigen loclijst in het tweede apparaat is niet beschikbaar.
- Een symbool in het display geeft aan dat het twee-apparaten-bedrijf in gebruik is.
- Een door het andere apparaat in gebruik zijnde loc kan niet opgeroepen worden.

- Zonder Master-eenheid is er geen bedrijf mogelijk.
- Altijd het Mobile Station met de grootste uitgangstroom (1,9 A i.p.v. 1,2 A) als Master-eenheid gebruiken.
- **Nooit meerdere aansluitrails 24088 of aansluitboxen 60115 gebruiken.**

Voorzichtig: Op de rails, waarop de mobile station is aangesloten, mag nooit storingsspanning komen te staan! Derhalve is het niet toegestaan, een interface naar een ander besturingssysteem (wisselspanning, Märklin Digital etc.) in te bouwen.

(=> Aanhangsel O)

Voorzichtig: De transformator voor de Mobile Station mag niet gelijktijdig ook voor het voeden van baantoebehoren worden gebruikt. Gebruik daarvoor een separate transformator.

Foutberichten

Weergave	Beschrijving	Oplossingen
ADR.INGEBR	Loc-adres is identiek aan een reeds aanwezig loc-adres in de lijst. In dit geval is de loc weliswaar aanwezig in de lijst maar niet beschikbaar.	– Adres wijzigen. – Loc uit de lijst verwijderen.
LIJST VOL	Alle plaatsen in de loclijst zijn in gebruik. Het maximale aantal is bereikt.	– Loc(s) uit de loclijst wissen.
LOC INGEBR	De gewenste functie (bijv. de loc uit de loclijst wissen) kan niet uit gevoerd worden, aangezien de loc nog een rijopdracht > 0 heeft.	– Terug naar het bedieningsniveau en de loc stil zetten.

Technische opmerkingen voor het Mobile Station

Bescherm het Mobile Station tegen vocht.

Dit Märklin product is niet waterdicht. Bij een hoge luchtvochtigheid of als er water in de behuizing komt, kan dit leiden tot storingen in de werking van het apparaat. Het oxideren van de interne mechanica en de elektronica kan tot onherstelbare schade leiden.

Bescherm het Mobile Station tegen schokken.

Als het apparaat valt of aan sterke vibraties bloot gesteld wordt, kan dat tot voortdurende storing in de werking van het apparaat leiden.

Bescherm het Mobile Station tegen sterke temperatuurwisselingen.

Door plotselinge temperatuurwisselingen kan er vocht binnen in de behuizing van het apparaat condenseren. Om het ontstaan van condenswater te voorkomen dient u het Mobile Station beschermd te bewaren en te transporteren voordat u het van een plaats met een beduidend hogere of lagere temperatuur verplaatst.

Behandel de bewegende delen met voorzichtigheid.

Gebruik bij het bedienen van de toetsen en de draairegelaar van het Mobile Station geen geweld.

Bewaren

Bewaar het Mobile Station niet op plaatsen waar de volgende ongunstige omstandigheden heersen:

- Hoge luchtvochtigheid of onvoldoende ventilatie.
- Temperaturen boven 50° C (dergelijke temperaturen kunnen in de buurt van verwarmingselementen, of bij directe zonnestraling ontstaan) of onder -10° C.
- Luchtvochtigheid boven 60%.

Vermijd elk contact met de vloeibare kristallen.

Bij een beschadiging van het display (bijv. door breuk) bestaat het gevaar dat u zich aan de glasscherven verwondt of dat de vloeibare kristallen vrijkomen. Let er op dat huid, ogen en mond niet met de vloeibare kristallen in aanraking komen.

Reiniging

Verwijder stof e.d. met een zachte droge doek of een licht vochtige doek. **Gebruik nooit geen alcohol, verdunner of andere scherpe reinigingsmiddelen.**

A

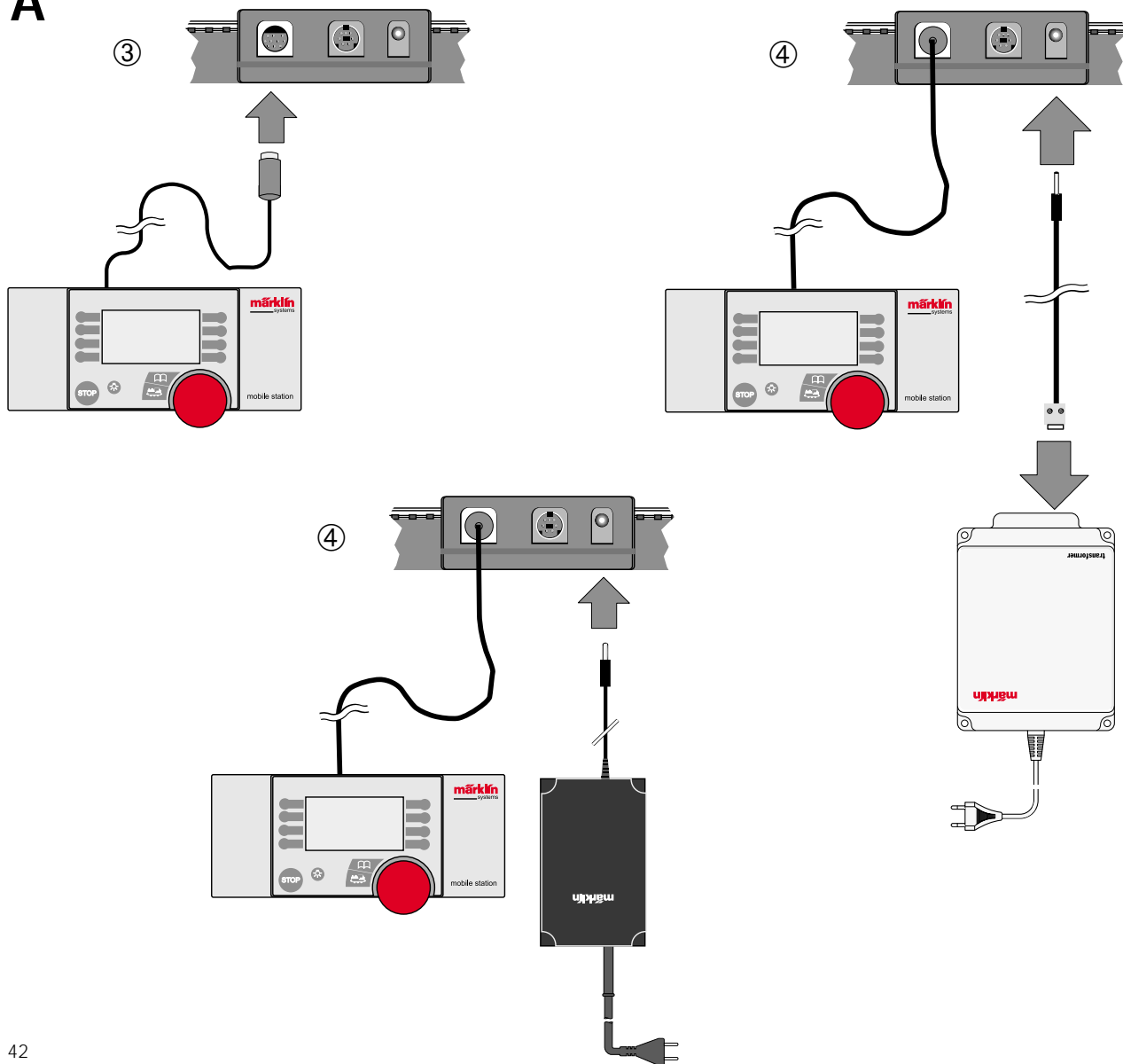

A

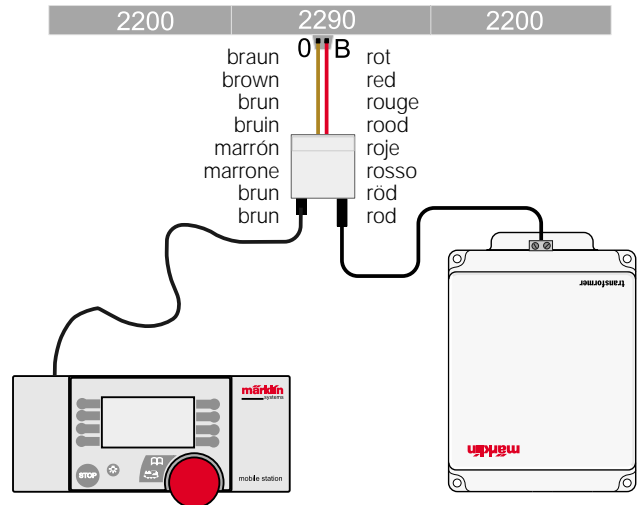
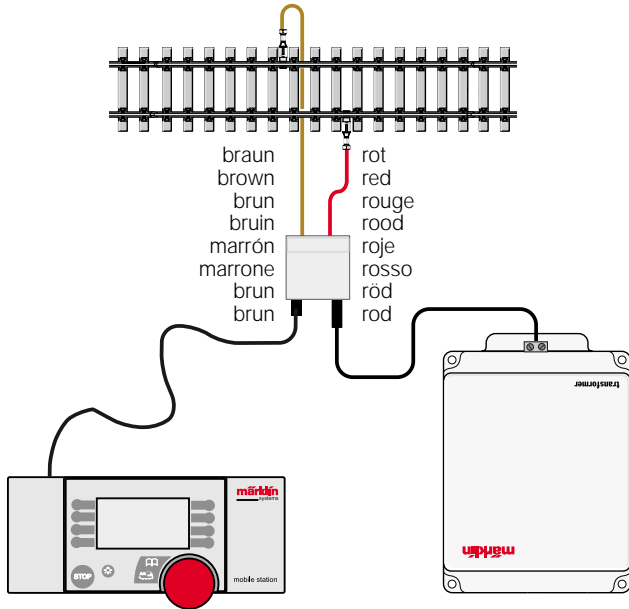

B

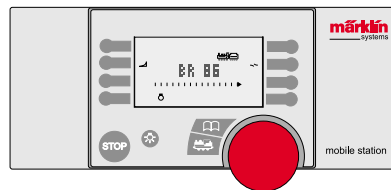
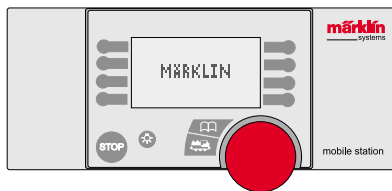

C

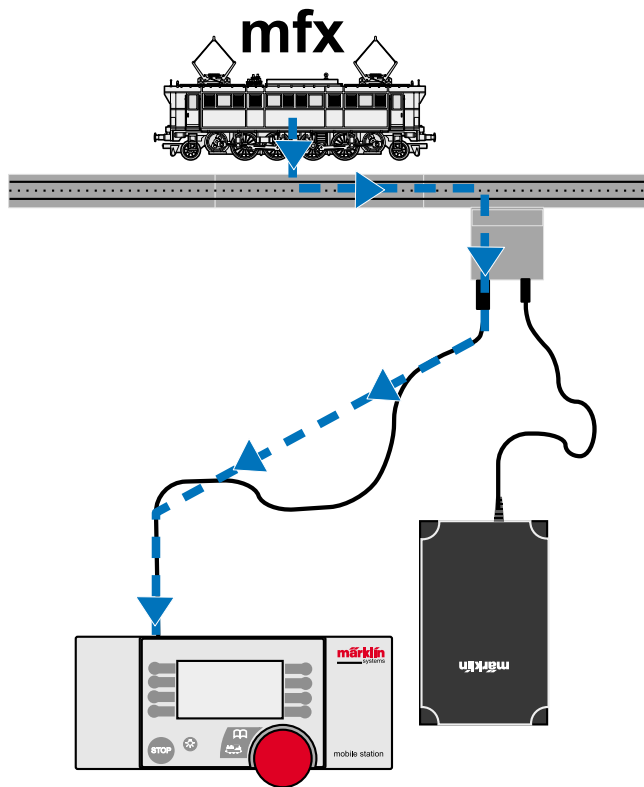

D

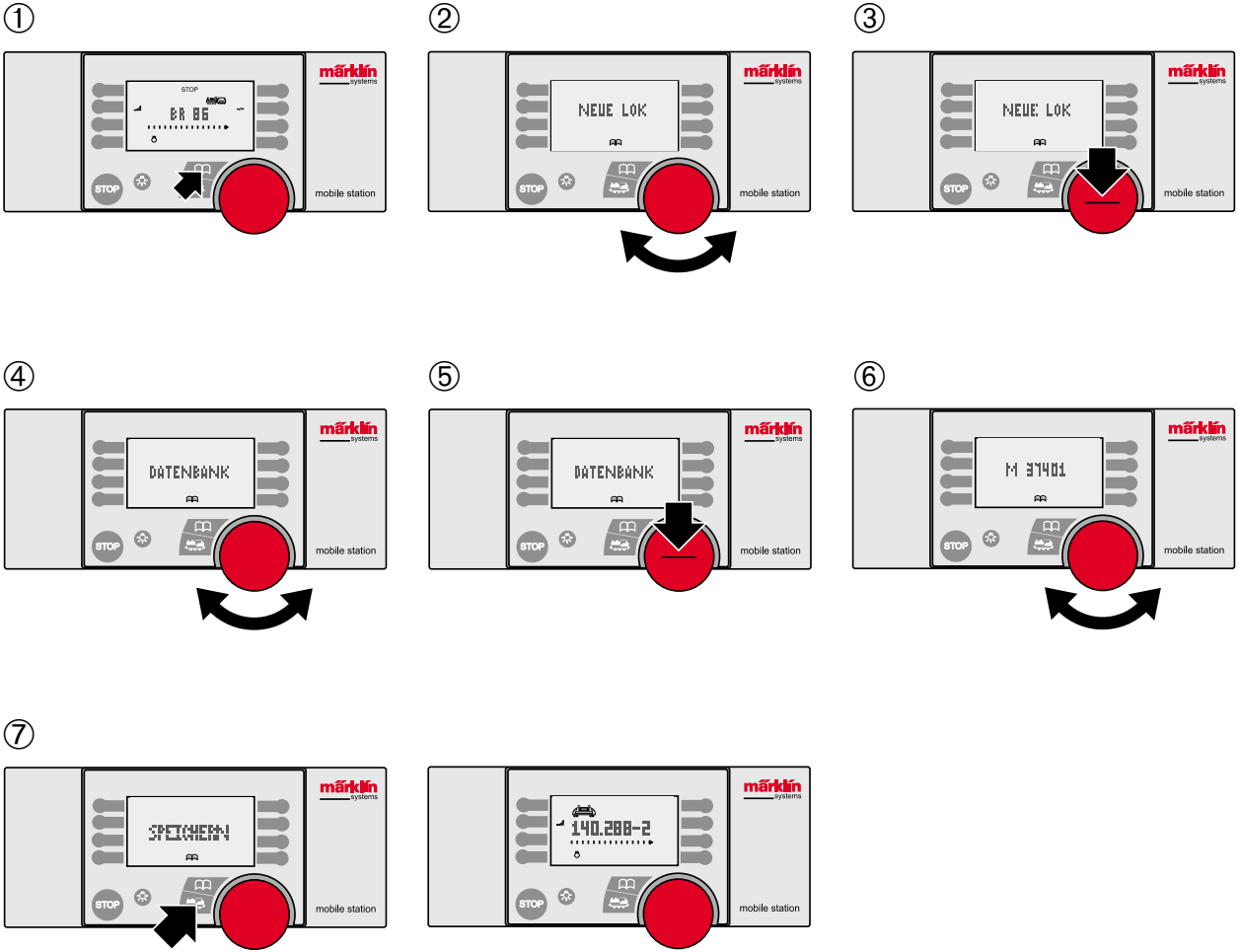

E

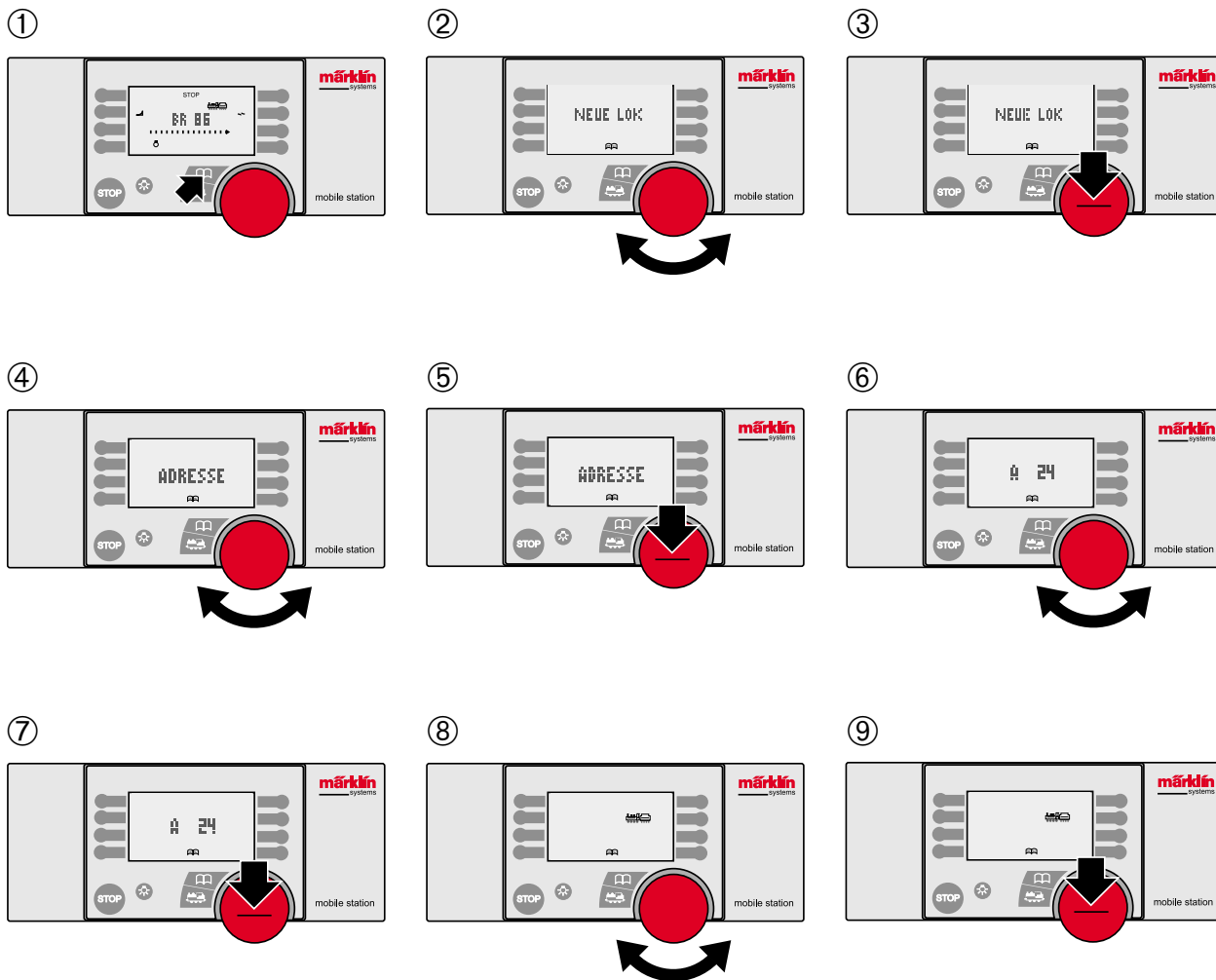

F

①

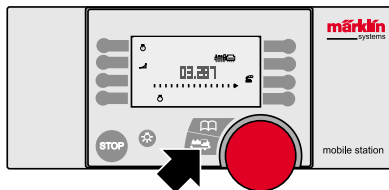

②

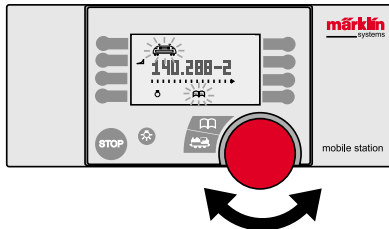

③

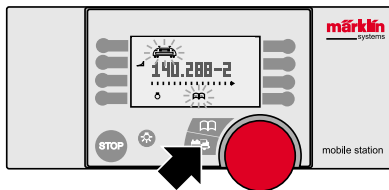

G

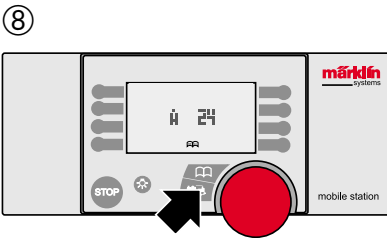
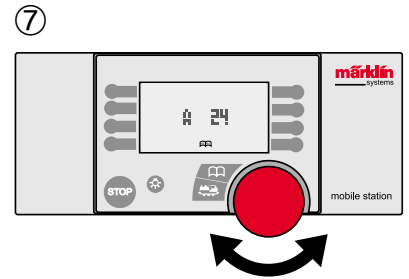
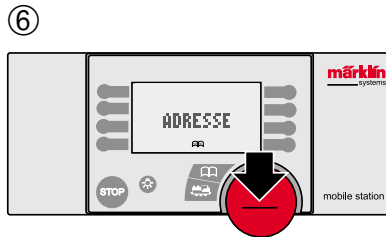
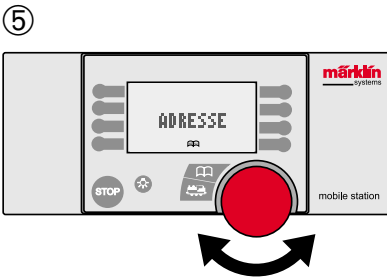
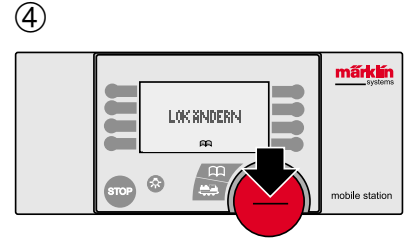
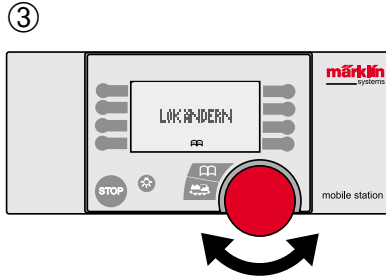
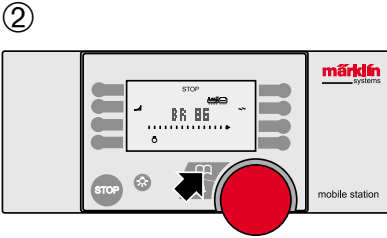

G

	ON
	1 2 3 4
02	- 2 3 4
06	1 - 3 4
08	- - 3 4
18	1 2 - 4
20	- 2 - 4
24	1 - - 4
26	- - - 4
54	1 2 3 -
56	- 2 3 -
60	1 - 3 -
62	- - 3 -
72	1 2 - -
74	- 2 - -
78	1 - - -
80	1 2 3 4

	ON		ON		ON
	1 2 3 4 5 6 7 8		1 2 3 4 5 6 7 8		1 2 3 4 5 6 7 8
01	- 2 3 - 5 - 7 -	28	- 2 3 - 5 - - 8	55	- 2 3 - 5 - - -
02	- - 3 - 5 - 7 -	29	- - 3 - 5 - - 8	56	- - 3 - 5 - - -
03	1 - - 4 5 - 7 -	30	1 - - 4 5 - - 8	57	1 - - 4 5 - - -
04	- 2 - 4 5 - 7 -	31	- 2 - 4 5 - - 8	58	- 2 - 4 5 - - -
05	- - - 4 5 - 7 -	32	- - - 4 5 - - 8	59	- - - 4 5 - - -
06	1 - - - 5 - 7 -	33	1 - - - 5 - - 8	60	1 - - - 5 - - -
07	- 2 - - 5 - 7 -	34	- 2 - - 5 - - 8	61	- 2 - - 5 - - -
08	- - - 5 - 7 -	35	- - - 5 - - 8	62	- - - 5 - - -
09	1 - 3 - - 6 7 -	36	1 - 3 - - 6 - 8	63	1 - 3 - - 6 - -
10	- 2 3 - - 6 7 -	37	- 2 3 - - 6 - 8	64	- 2 3 - - 6 - -
11	- - 3 - - 6 7 -	38	- - 3 - - 6 - 8	65	- - 3 - - 6 - -
12	1 - - 4 - 6 7 -	39	1 - - 4 - 6 - 8	66	1 - - 4 - 6 - -
13	- 2 - 4 - 6 7 -	40	- 2 - 4 - 6 - 8	67	- 2 - 4 - 6 - -
14	- - - 4 - 6 7 -	41	- - - 4 - 6 - 8	68	- - - 4 - 6 - -
15	1 - - - 6 7 -	42	1 - - - 6 - 8	69	1 - - - 6 - -
16	- 2 - - - 6 7 -	43	- 2 - - - 6 - 8	70	- 2 - - - 6 - -
17	- - - - 6 7 -	44	- - - - 6 - 8	71	- - - - 6 - -
18	1 - 3 - - - 7 -	45	1 - 3 - - - 8	72	1 - 3 - - - -
19	- 2 3 - - - 7 -	46	- 2 3 - - - 8	73	- 2 3 - - - -
20	- - 3 - - - 7 -	47	- - 3 - - - 8	74	- - 3 - - - -
21	1 - - 4 - - 7 -	48	1 - - 4 - - 8	75	1 - - 4 - - -
22	- 2 - 4 - - 7 -	49	- 2 - 4 - - 8	76	- 2 - 4 - - -
23	- - - 4 - - 7 -	50	- - - 4 - - 8	77	- - - 4 - - -
24	1 - - - - 7 -	51	1 - - - - 8	78	1 - - - - -
25	- 2 - - - - 7 -	52	- 2 - - - - 8	79	- 2 - - - - -
26	- - - - - 7 -	53	- - - - - 8	80	1 - 3 - 5 - 7 -
27	1 - 3 - 5 - - 8	54	1 - 3 - 5 - - -		

H

Nur elektronisch codierbare Loks.
 Only locomotives that can be coded electronically.
 Uniquement locos réglables électroniquement.
 Alleen elektronisch codeerbare locs.
 Solo locomotoras codificables electrónicamente.
 Solo per locomotive codificabili elettronicamente.
 Endast elektroniskt kodningsbara lok.
 Kun eller lokomotiver, der kan indkodes elektronisk.

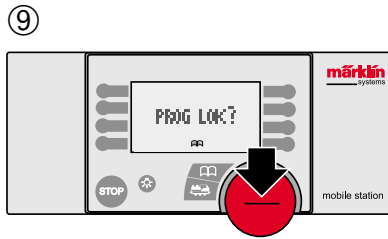
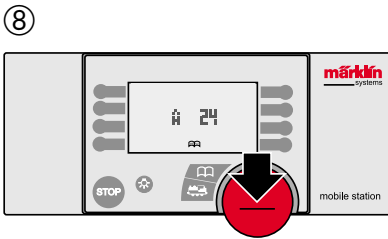
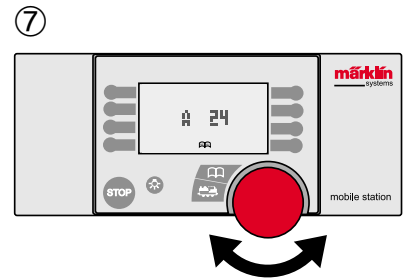
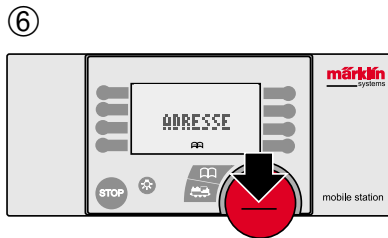
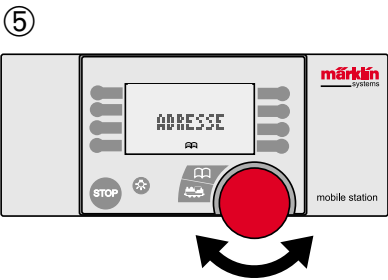
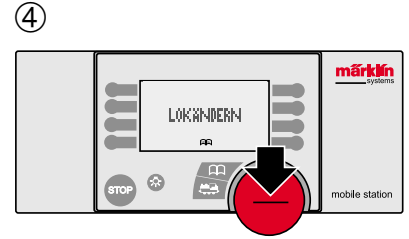
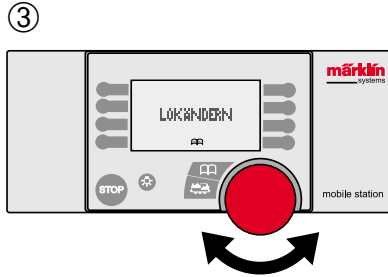
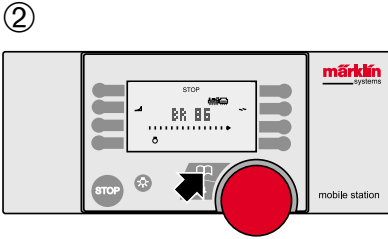

I

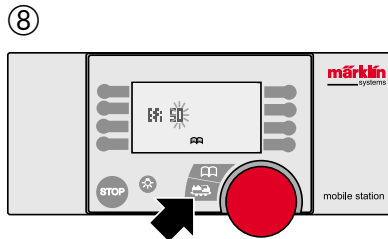
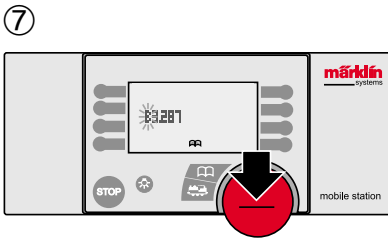
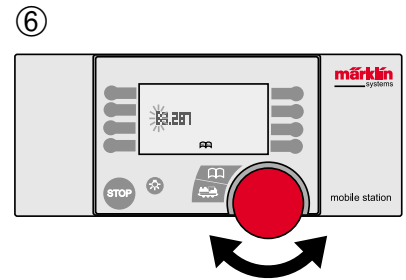
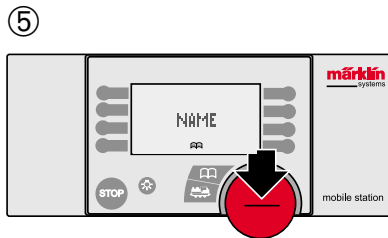
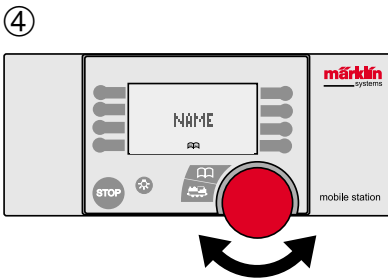
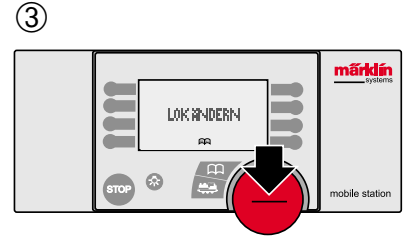
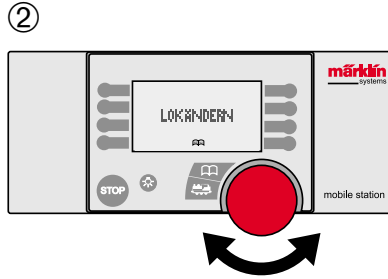
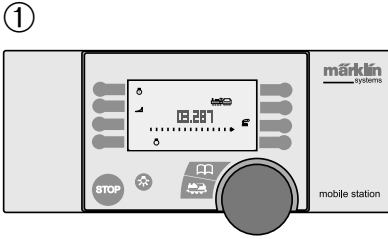

J

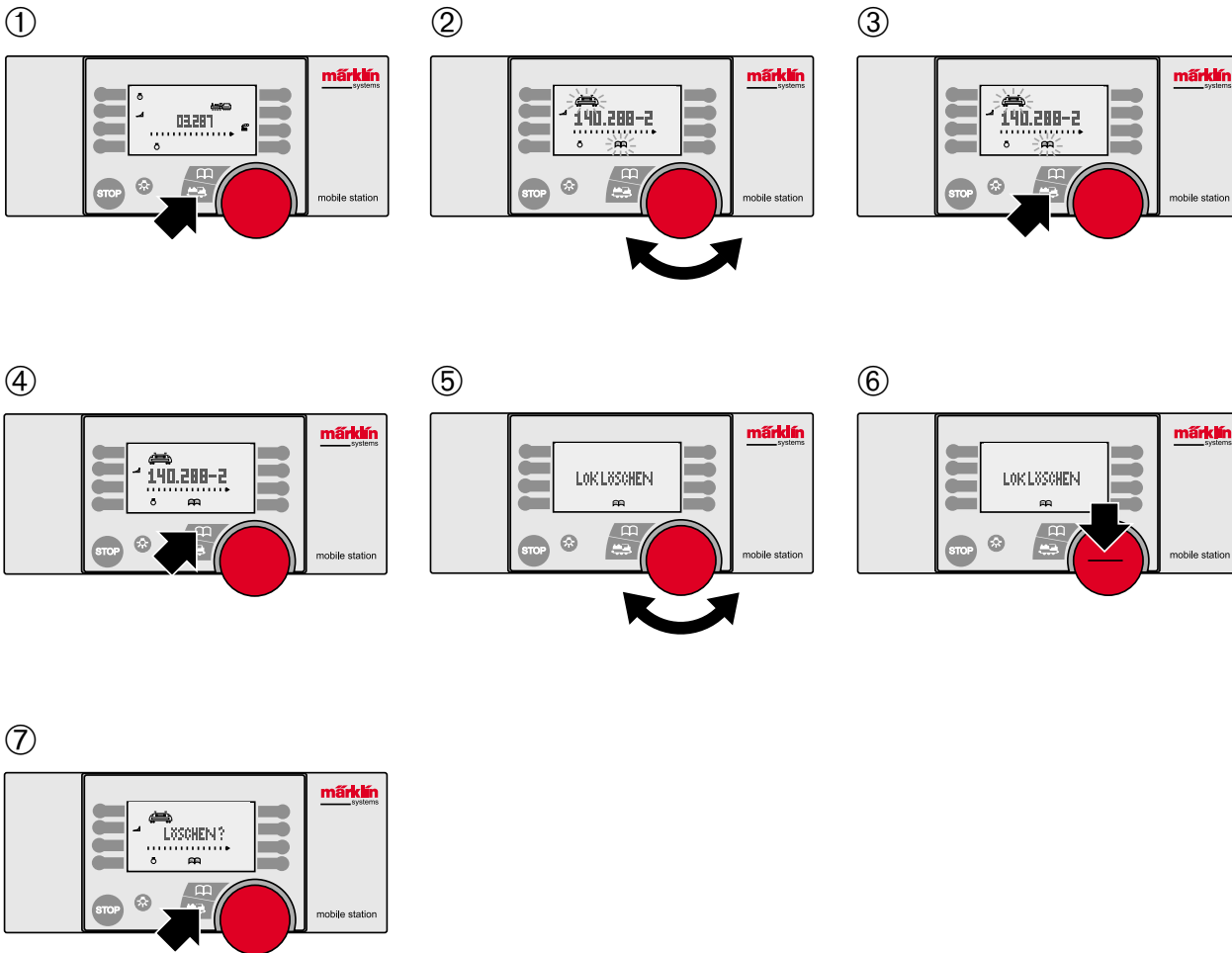

K



L

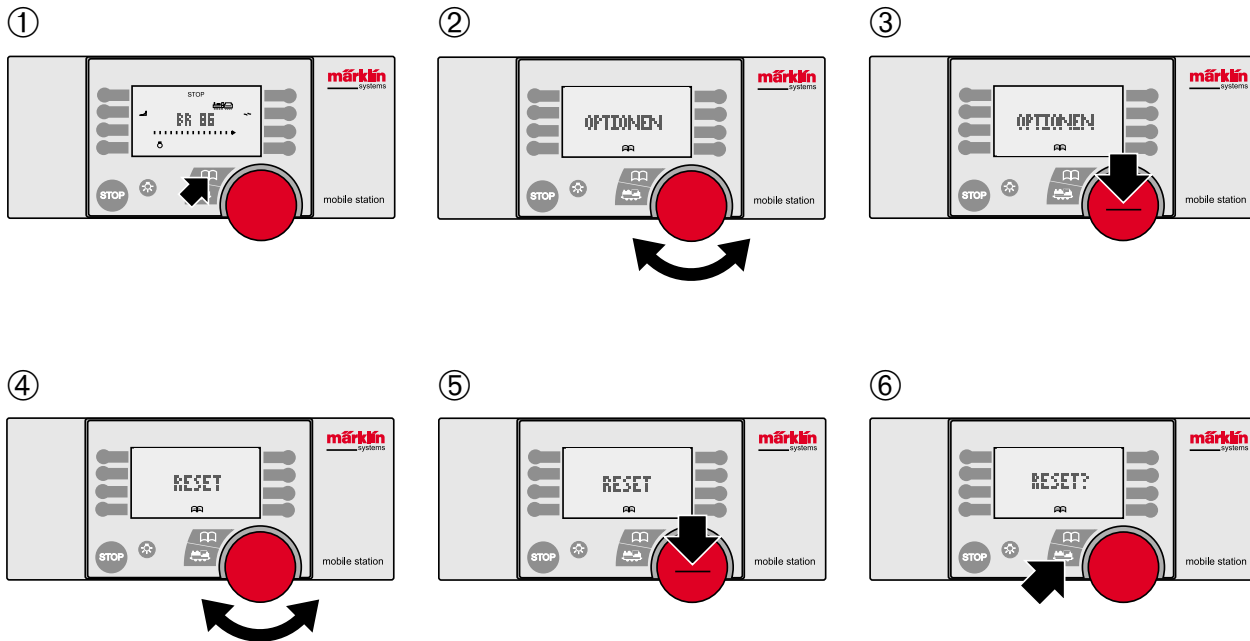

M

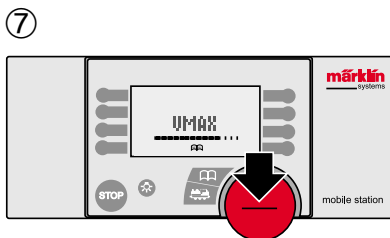
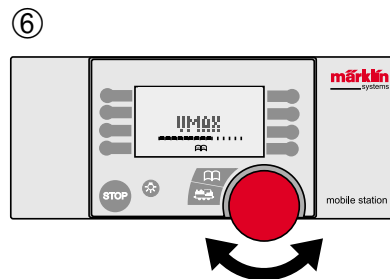
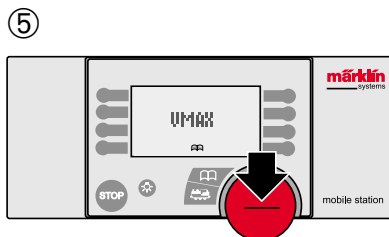
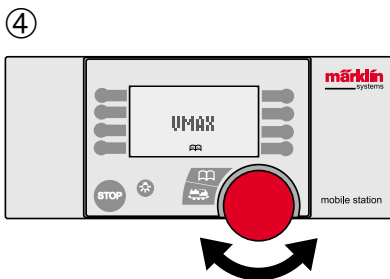
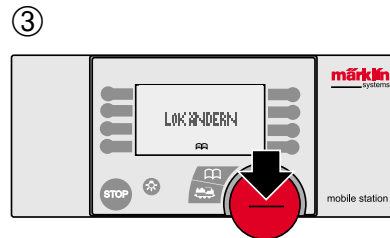
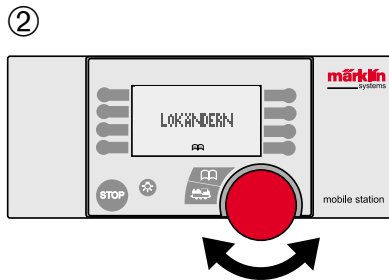
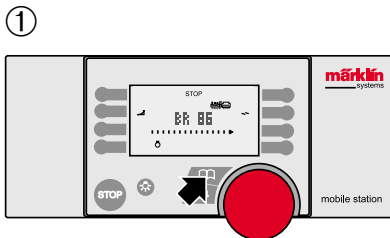

N

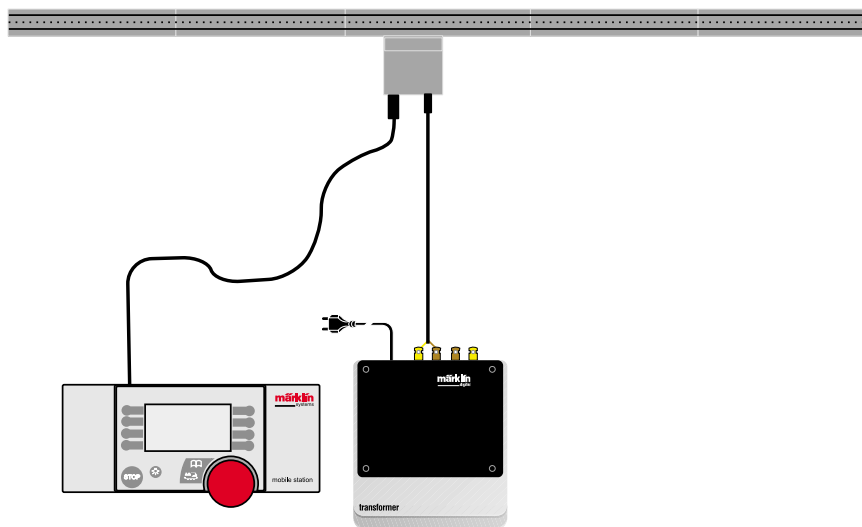
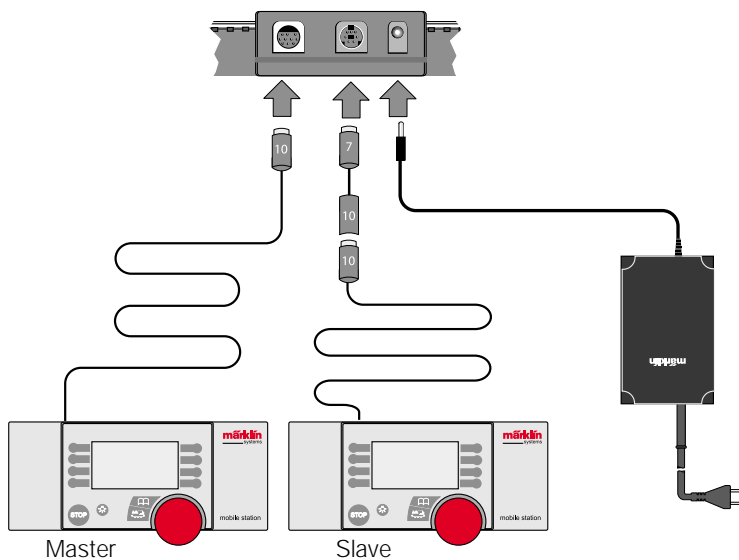

O

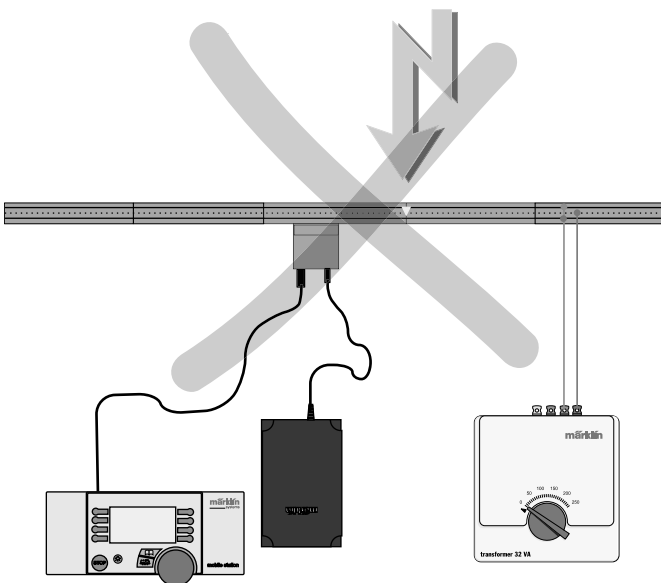
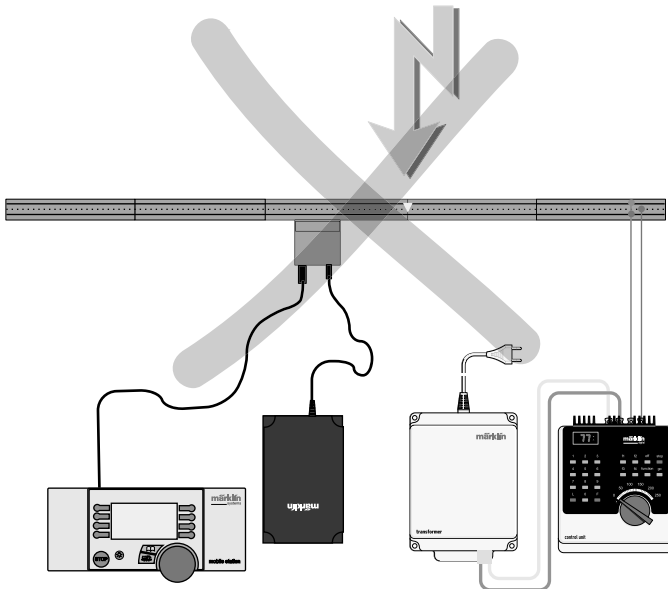

Deutsch

NEUE LOK

LOKÄNDERN

LOKLÖSCHEN

LOKLÖSCHEN?

OPTIONEN

DATENBANK

ADRESSE

SPEICHERN

ADR.FEHLER

NAME

VMAX

ACC

DEC

RESET

LOKAKTIV

LÖSCHEN?

SPRACHE

INFO

DEUTSCH

VOL

PROG

PROG LOK?

ZENTRALE

KEIN MASTER

SYMBOL?

KEINE LOK

LISTE VOLL

Englisch

NEW LOC

EDIT LOC

DELETE LOC

DELTE LOC?

SETUP

DATABASE

ADDRESS

SAVING

ADDR.USED

NAME

VMAX

ACC

DEC

PRESET

LOC USED

DELETE?

LANGUAGE

INFO

ENGLISCH

VOL

PROG

PROG LOC?

CENTRAL

NO MASTER

SYMBOL?

NO LOC

LIST FULL

Français

NOUV. LOC

MODIF LOC

SUPPR LOC

SUPPR LOC?

OPTIONS

BANQUE LOC

ADRESSE

ENREGISTR

ERREUR ADR

NOM

VMAX

ACC

DEC

RESET

LOC ACTIVE

SUPPR?

LANGUE

INFO

FRANCAIS

VOL

PROG

PROG LOC?

CENTRALE

DEVIENT ESCLAVE

TYPE DE LOCO?

PAS DE LOC

LISTE PLEINE

Nederlands

NIEUWE LOC

WYZIG LOC

LOC WISSEN

LOC WISSEN?

OPTIES

DATABANK

ADRES

OPSLAAN

ADR.INGEBR

NAAM

MAX.SNELH.

OPTREKKEN

AFREMMEEN

BASIS INST

LOC INGEBR

WISSEN?

TAAL

INFO

NEDERLANDS

VOL

PROG

PROG LOC?

CENTRALE

GEEN MASTER

SYMBOOL?

GEEN LOC

LIJST VOL

This device complies with Part 15 of the FCC Rules.
Operation is subject to the following two conditions:
(1) This device may not cause harmful interference, and
(2) this device must accept any interference received, including
interference that may cause undesired operation.

Wenn die Mobile Station an die Central Station zum ersten Mal angesteckt wird, überprüft die Central Station die Version der Datenbank in der Mobile Station. Sollte diese Version älter als die Version in der Central Station sein, so wird diese Datenbank automatisch aktualisiert. Während dieses Prozesses ist der Bildschirm in der Mobile Station dunkel geschaltet. Auf dem Bildschirm der Central Station erscheint nach kurzer Zeit ein Hinweis auf den Aktualisierungsprozess. Nach dem Aktualisieren der Datenbank in der Mobile Station erfolgt dort zusätzlich ein Geräte-Reset. Alle Daten in der Lokliste der Mobile Station werden dabei gelöscht!

Die Übertragung der Daten von der Central Station zur Mobile Station dauert ca. 3 - 10 Minuten.

When the Mobile Station is connected to the Central Station for the first time, the Central Station checks the version of the database in the Mobile Station. If this version is older than the version in the Central Station, then this database is automatically updated. The screen on the Mobile Station will go dark during this process. A note about the updating process will appear after a short while on the Central Station's screen. After the updating of the database in the Mobile Station is finished, the latter will also be reset. All of the data in the Mobile Station's locomotive will be erased in the process!

The transfer of data from the central Station to the Mobile Station takes about 3 - 10 minutes.

Lorsque la Mobile Station est reliée à Central Station pour la première fois, celle-ci vérifie d'abord la version de la base de données dans la Mobile Station. Si cette version s'avère plus ancienne que celle de la Central Station, la base de données est alors automatiquement mise à jour. Durant ce processus, l'écran de la Mobile Station est éteint. Après un court instant, une indication relative au processus de mise à jour apparaît sur l'écran de la Central Station. Une fois la mise à jour de la base de données de la Mobile Station terminée, l'appareil est réinitialisé (Reset). Toutes les données relatives à la liste des locos de la Mobile Station sont alors supprimées !

La transmission des données de la Central Station vers la Mobile Station dure environ 3 - 10 minutes.

Als het Mobile Station voor de eerste keer op het Central Station wordt aangesloten controleert het Central Station de versie van de databank in het Mobile Station. Als de versie ouder is dan de versie in het Central Station dan wordt de databank automatisch geactualiseerd. Tijdens dit proces wordt het beeldscherm van het Mobile Station op donker geschakeld. Op het beeldscherm van het Central Station verschijnt na korte tijd een aanwijzing over het actualiseringsproces. Na het actualiseren van de databank in het Mobile Station wordt het apparaat gereset. Alle gegevens in de loclijst van het Mobile Station worden daarbij gewist!

De data overdracht van de Central Station naar het Mobile Station duurt ca. 3-10 minuuts.

